

- 1 Твердость, рифление HRC52, основание HRC4-7.
- 2 Точность отливки 12-12 ГОСТ Р 53464-2009.
- 3 Формовочные уклоны по ГОСТ 53464-2009.
- 4 Неуказанные литевые радиусы 2,6 мм.
- 5 Острые кромки притупить R0,2 мм.
- 6 Неуказанные предельные отклонения размеров обрабатываемых поверхностей H14, h14, ±IT14/2.
- 7 Размещение и количество канавок уточнить по предоставленной модели основные размеры канавок отражены на разрезах.

				1			
Изм.	Лист	№ док.	Подп.	Дата	Лит	Масса	Масштаб
						0	1:1
Разраб.					Лист	1	Листов
Проб.							4
Т.контр.					Сталь 14X17H2 ГОСТ 5632-72		
Н.контр.							
Утв.							

Лист 1 из 4
 Вид № 01
 Вид № 02
 Вид № 03
 Вид № 04
 Вид № 05
 Вид № 06
 Вид № 07
 Вид № 08
 Вид № 09
 Вид № 10
 Вид № 11
 Вид № 12
 Вид № 13
 Вид № 14
 Вид № 15
 Вид № 16
 Вид № 17
 Вид № 18
 Вид № 19
 Вид № 20
 Вид № 21
 Вид № 22
 Вид № 23
 Вид № 24
 Вид № 25
 Вид № 26
 Вид № 27
 Вид № 28
 Вид № 29
 Вид № 30
 Вид № 31
 Вид № 32
 Вид № 33
 Вид № 34
 Вид № 35
 Вид № 36
 Вид № 37
 Вид № 38
 Вид № 39
 Вид № 40
 Вид № 41
 Вид № 42
 Вид № 43
 Вид № 44
 Вид № 45
 Вид № 46
 Вид № 47
 Вид № 48
 Вид № 49
 Вид № 50
 Вид № 51
 Вид № 52
 Вид № 53
 Вид № 54
 Вид № 55
 Вид № 56
 Вид № 57
 Вид № 58
 Вид № 59
 Вид № 60
 Вид № 61
 Вид № 62
 Вид № 63
 Вид № 64
 Вид № 65
 Вид № 66
 Вид № 67
 Вид № 68
 Вид № 69
 Вид № 70
 Вид № 71
 Вид № 72
 Вид № 73
 Вид № 74
 Вид № 75
 Вид № 76
 Вид № 77
 Вид № 78
 Вид № 79
 Вид № 80
 Вид № 81
 Вид № 82
 Вид № 83
 Вид № 84
 Вид № 85
 Вид № 86
 Вид № 87
 Вид № 88
 Вид № 89
 Вид № 90
 Вид № 91
 Вид № 92
 Вид № 93
 Вид № 94
 Вид № 95
 Вид № 96
 Вид № 97
 Вид № 98
 Вид № 99
 Вид № 100

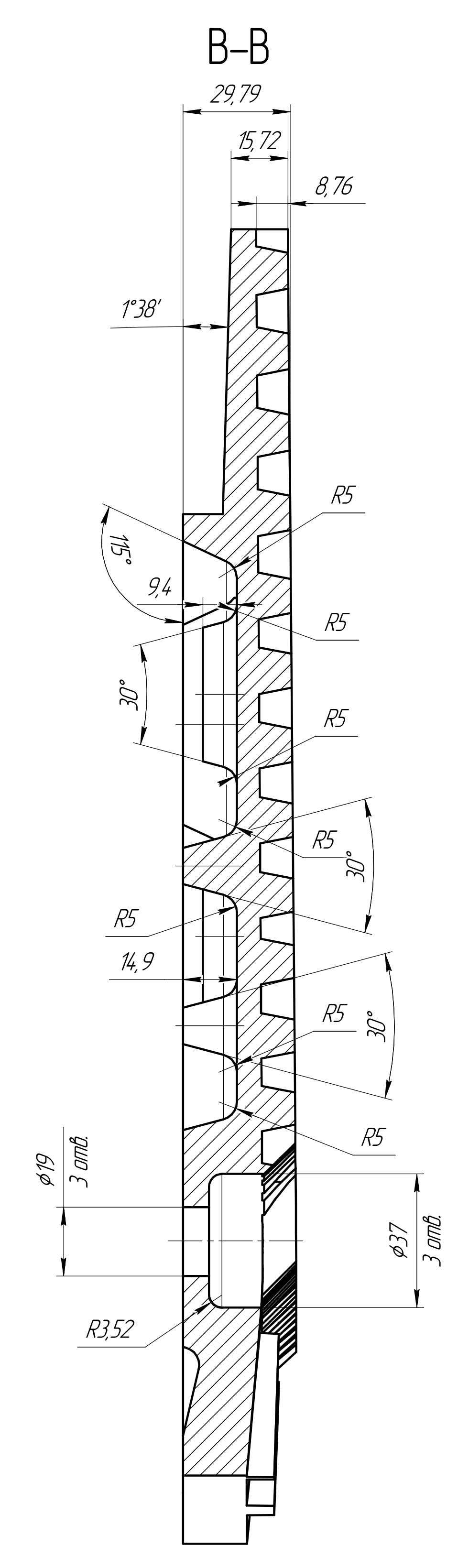
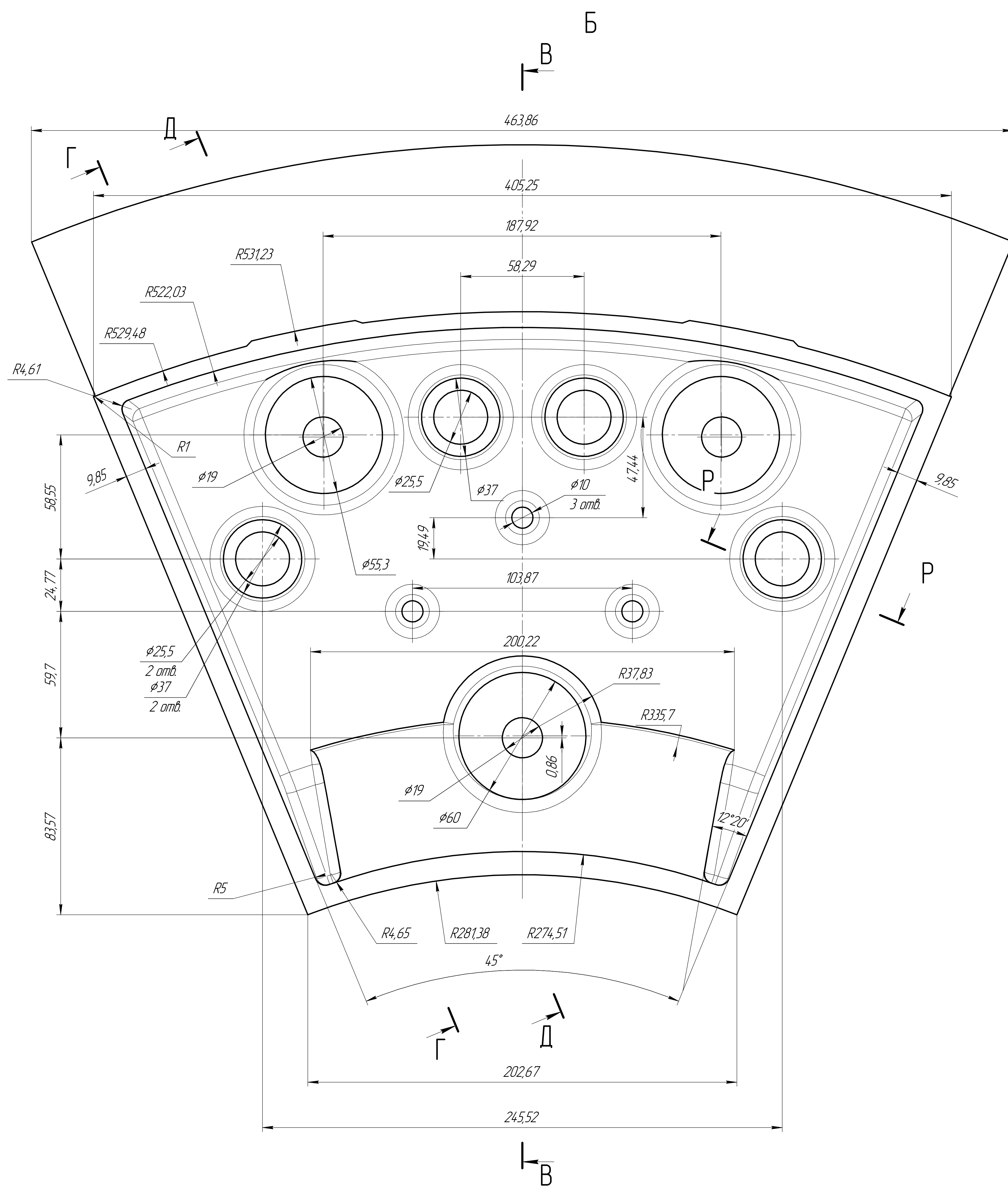

1. Имя, И.П. Фамилия
 2. Место, № документа
 3. Дата, № документа
 4. Имя, И.П. Фамилия

Имя	И.П. Фамилия	Место	№ документа	Дата	Корпусов	1	Лист	2
						Корпусов	1	Лист

Г-Г

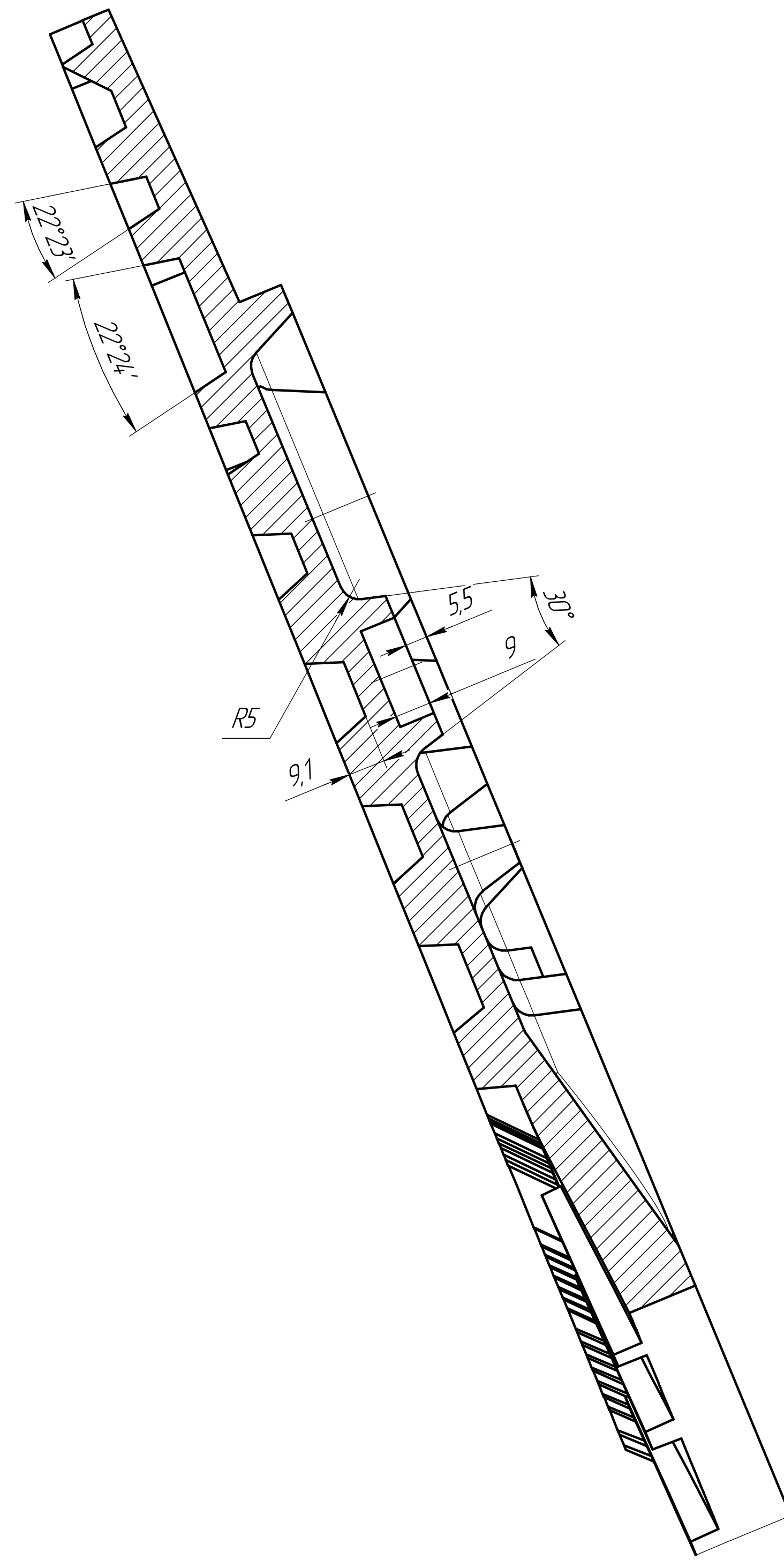

Д-Д

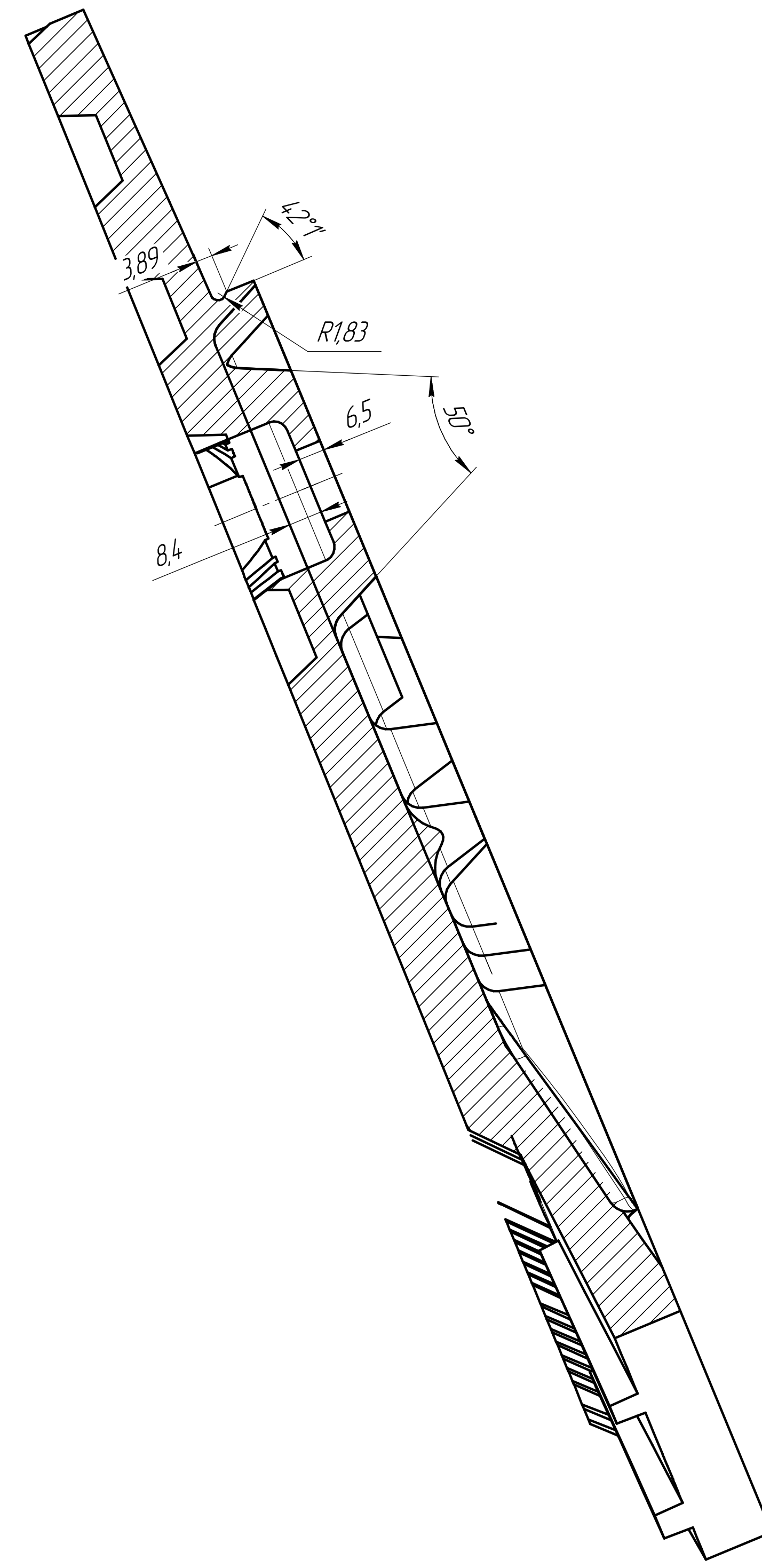

E-E(2:1)

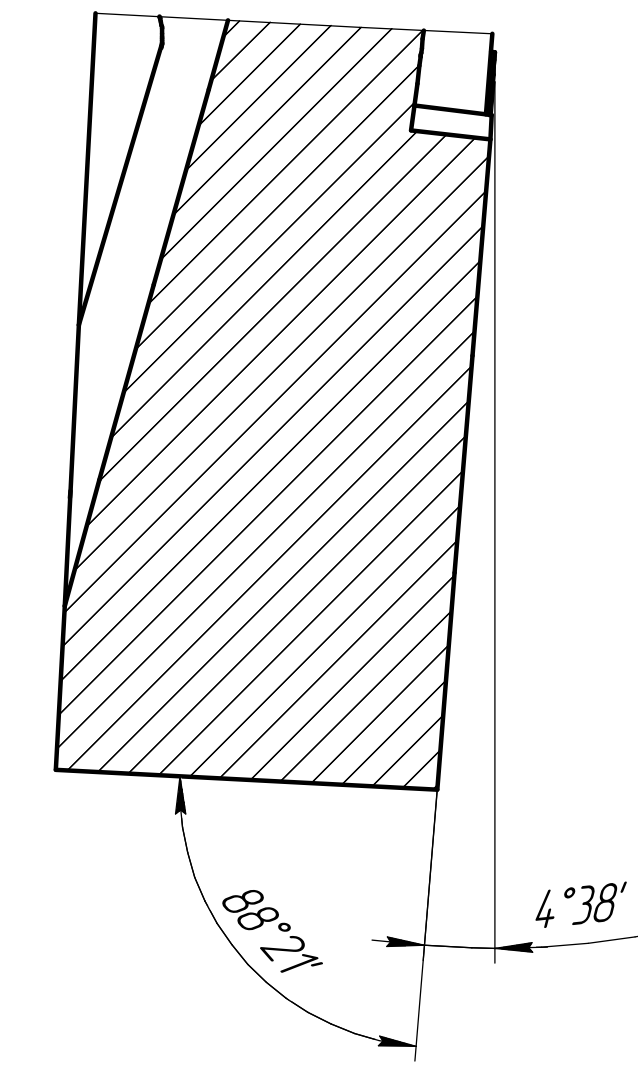

Ж-Ж(2:1)

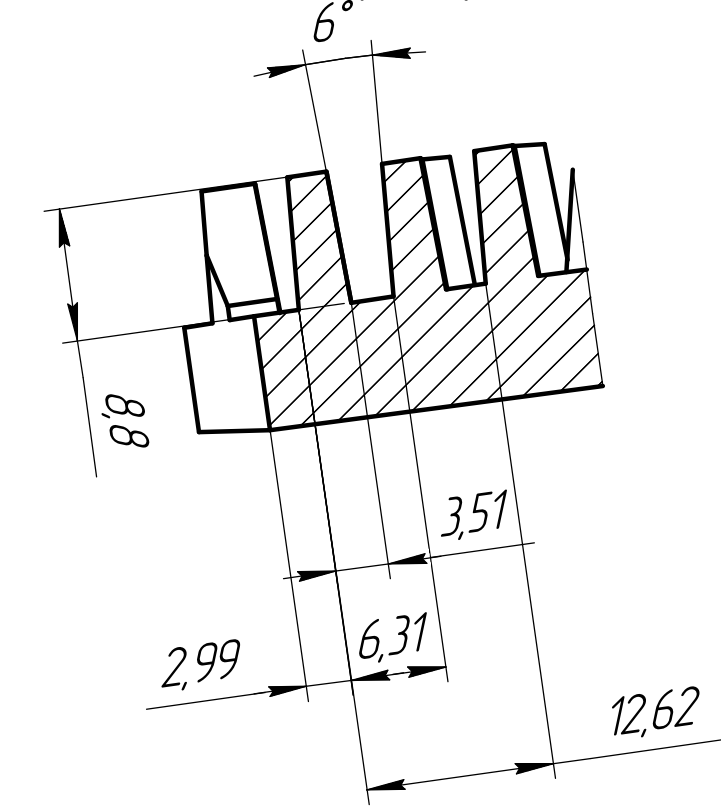

Имя, № проекта
Имя, № листа
Имя, № документа
Имя, № детали
Имя, № сборки
Имя, № изделия

L

И-И(2:1)

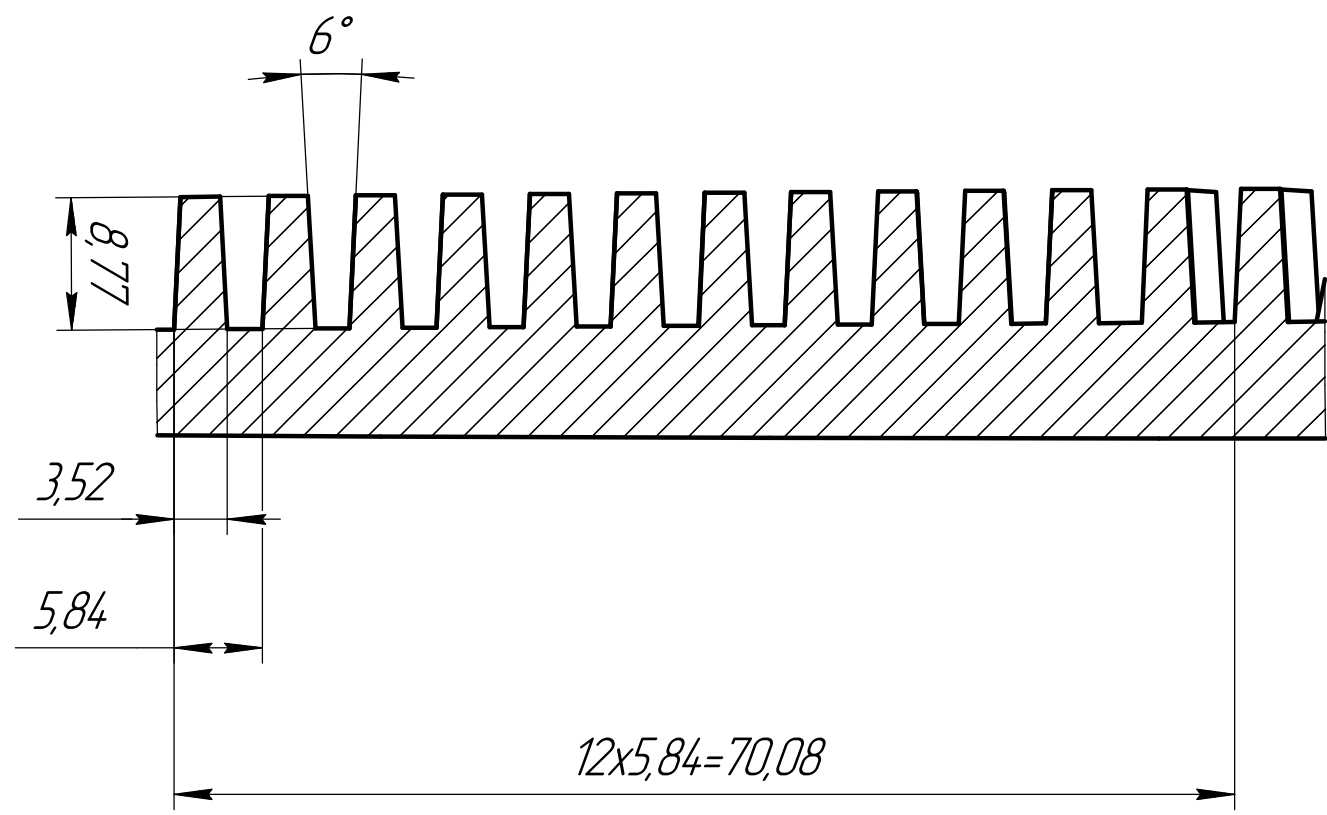

М-М(2:1)

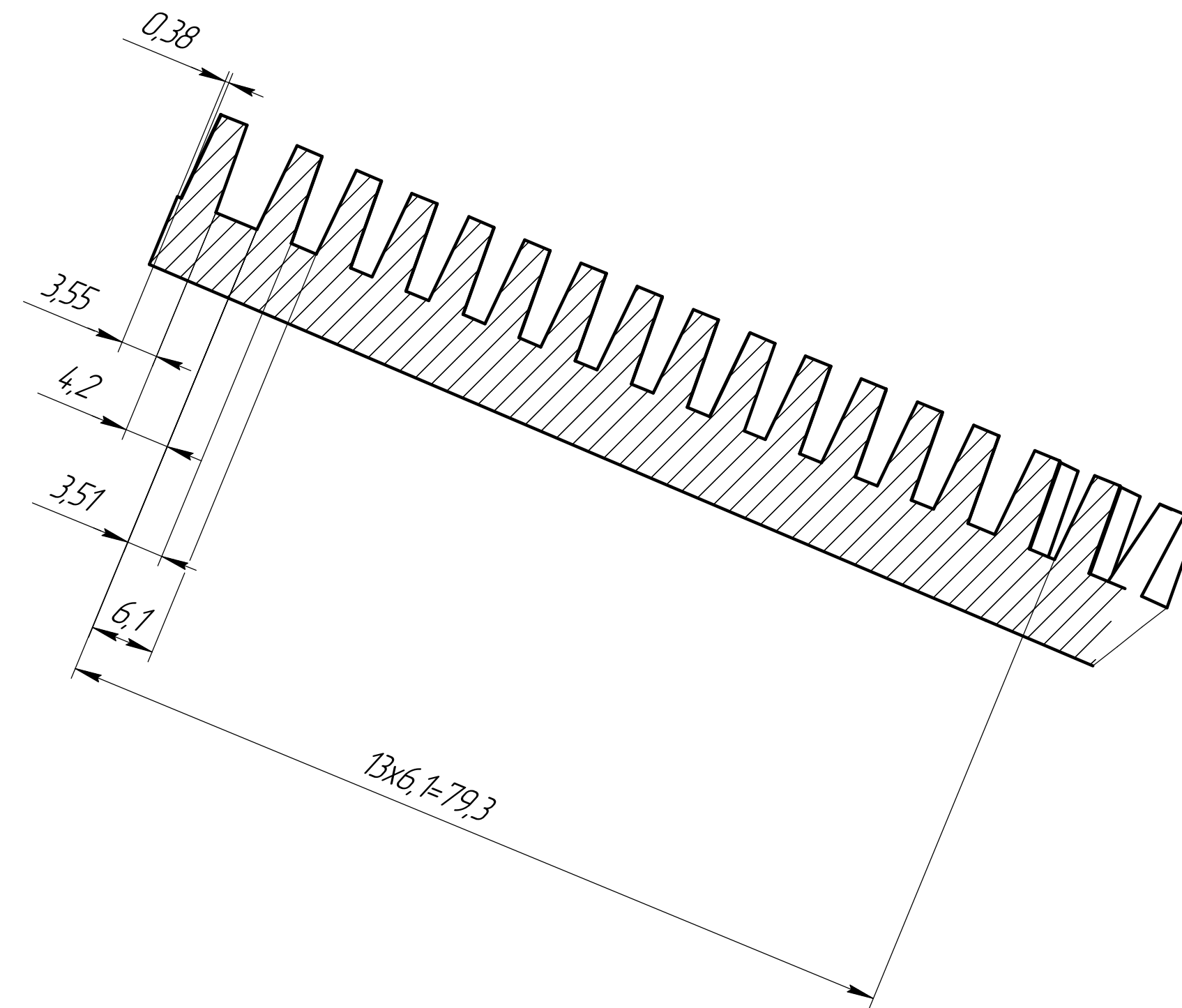

П-П(2:1)

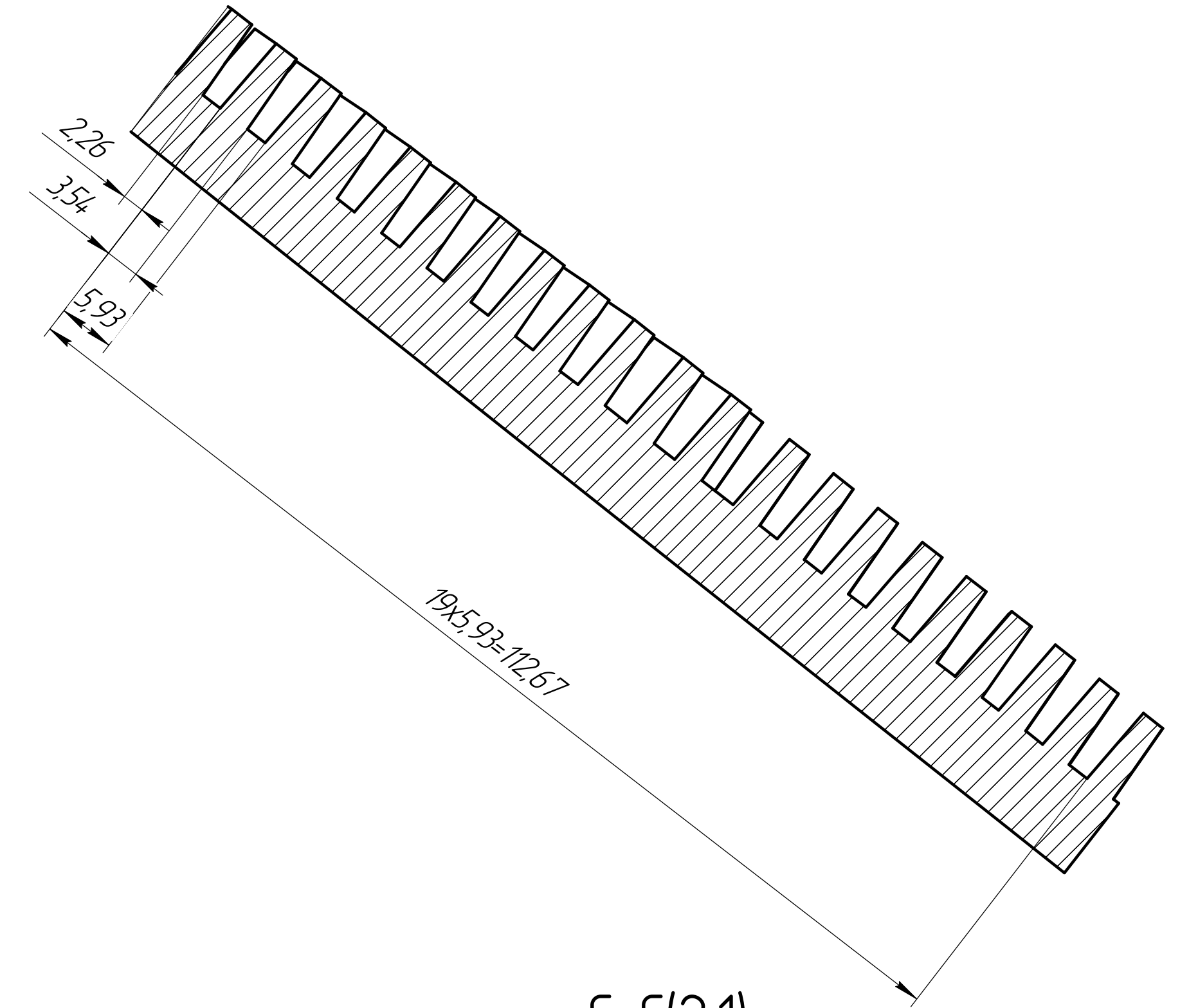

К-К(2:1)

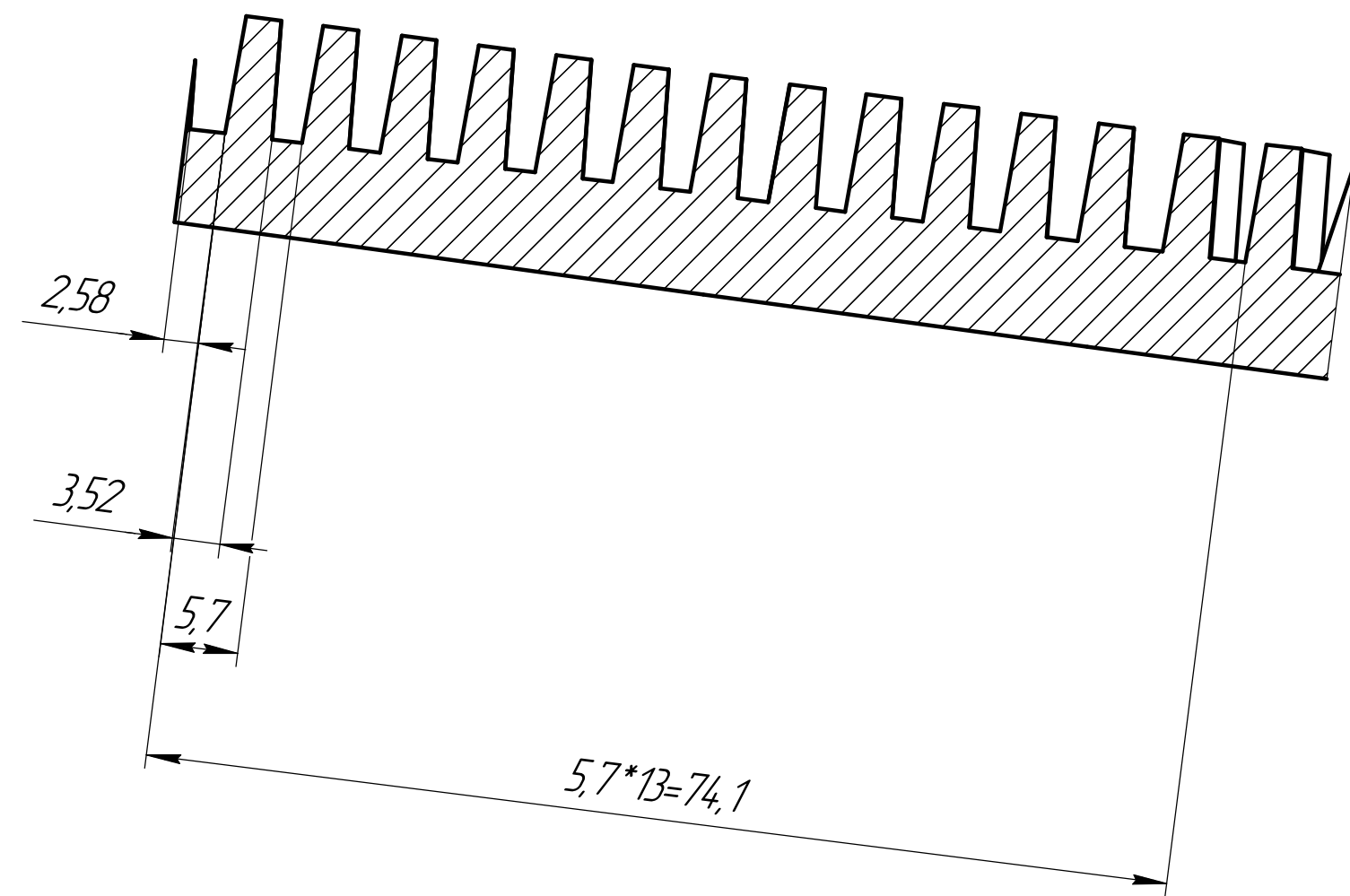

Н-Н(2:1)

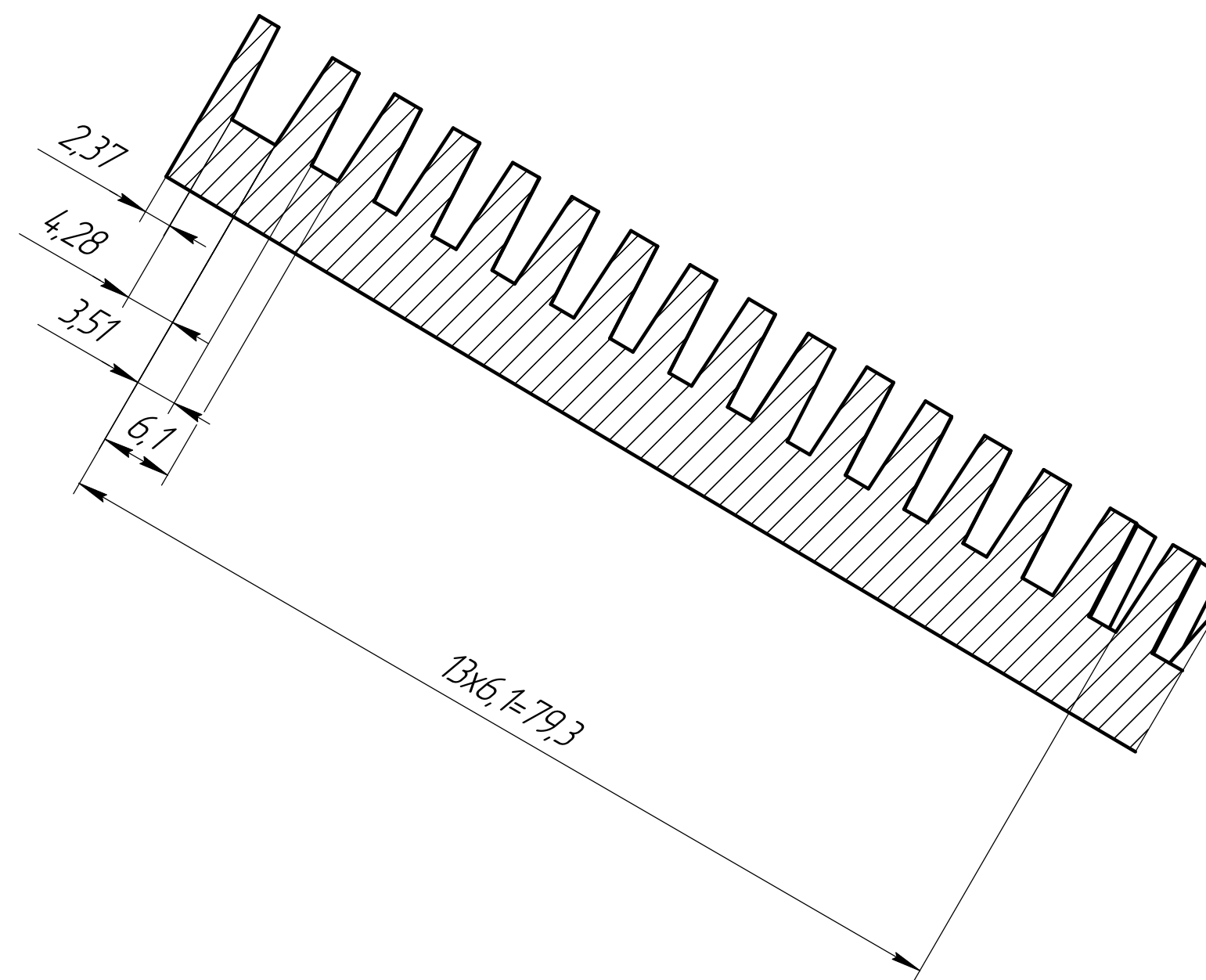

С-С(2:1)
80 мест

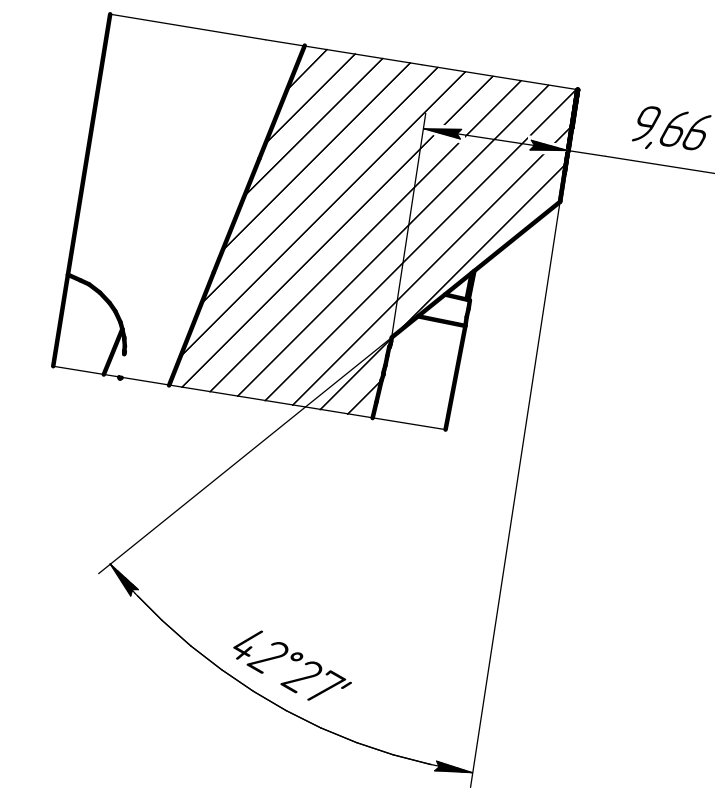

Л-Л(2:1)

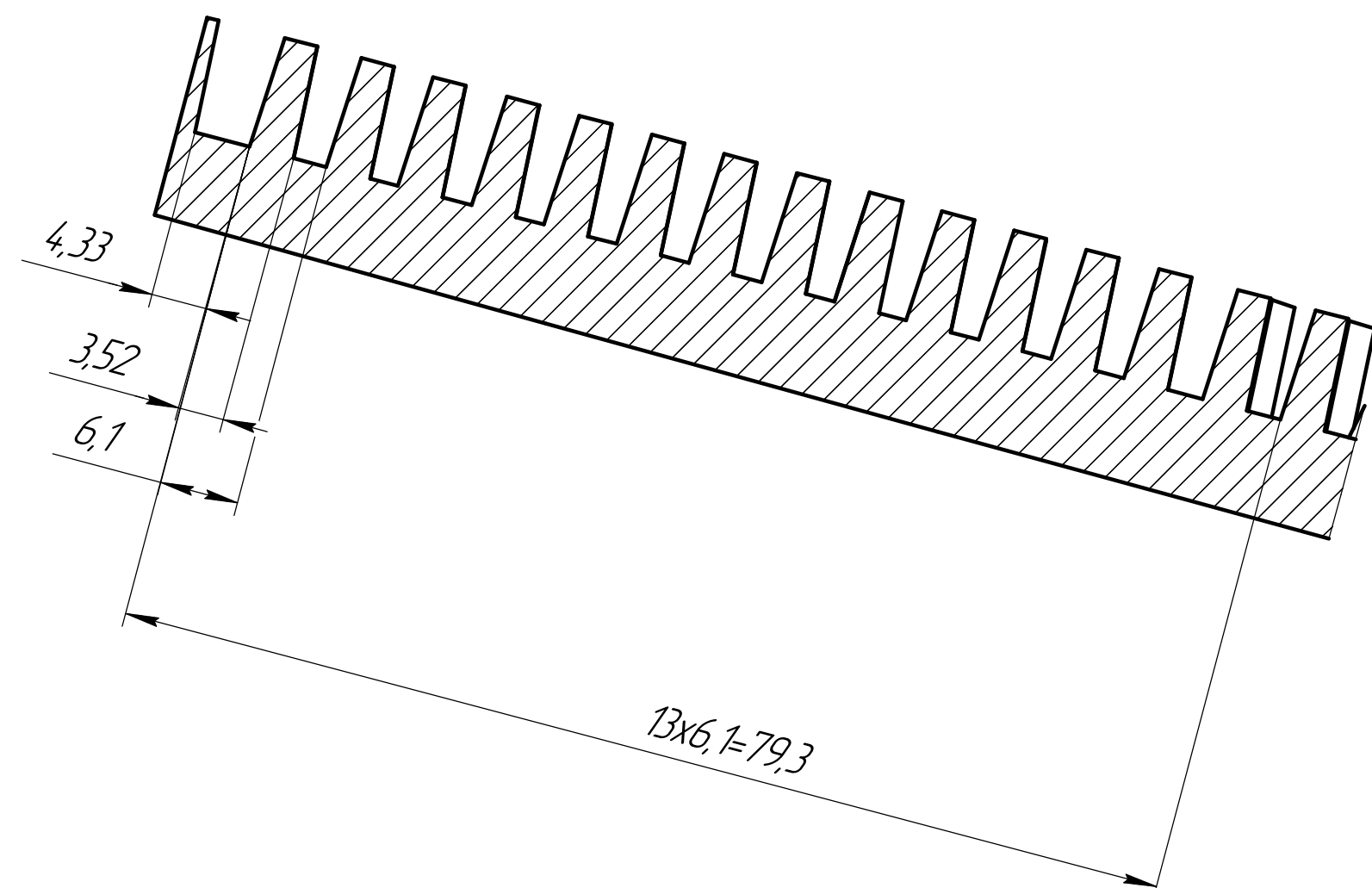

Изд. № 0000
Лист № 0000
Всего листов № 0000
Лист № 0000